

# DRUCKHALTEVENTIL

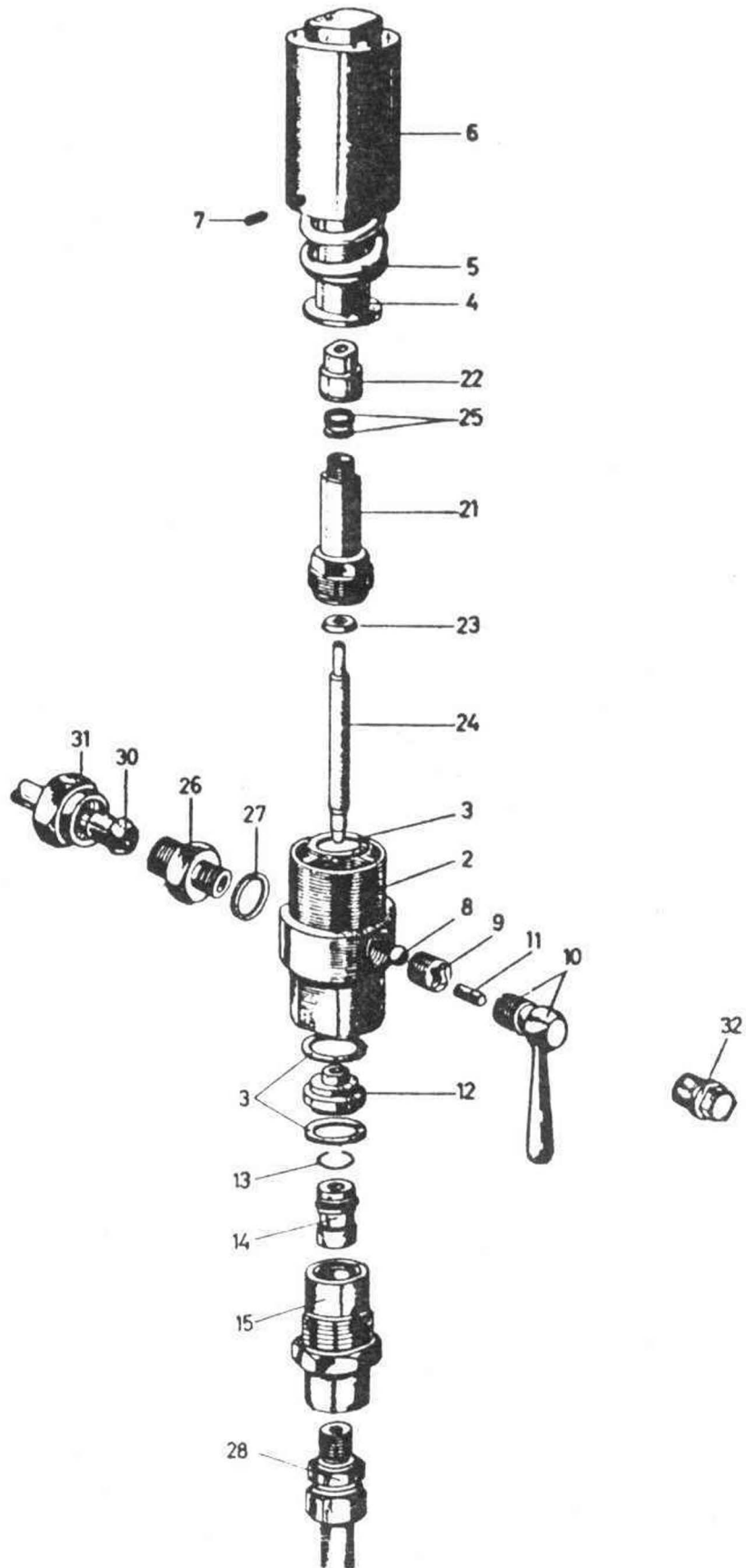

\* in Abbildung nicht dargestellt

Pos.	Bezeichnung	NR.
1*	Druckhalteventil kompl.	17.20.00
2	Gehäuse	17.10.01
3	Dichtring A 30 x 36 (Kupfer)	1.10.07
4	Federteller	17.10.06
5	Feder	17.10.08
6	Federgehäuse	17.10.09
7	Gewindestift M 5 x 6	17.10.10
8	Kugel	14.70.05
9	Kugelfänger	17.10.12
10	Ventilverschraubung mit Griff und Druckbolzen Pos.11	17.10.13
11	Druckbolzen	17.10.37
12	Oberer Ventilsitz	17.10.16
13	Sprengring	17.20.01
14	Patronen-Rückschlagventil	17.20.02
15	Einschraubstutzen	17.20.03
20*	Ventileinsatz kompl.	17.10.30
21	Führungsbuchse	17.10.31
22	Überwurfmutter	17.10.32
23	Nutringstulpe	17.10.33
24	Ventilspindel	17.10.34
25	Ausgleichscheibe	17.10.35
26	Einschraubstutzen	17.10.26
27	Dichtring	14.25.02
28	Gerade Einschraubverschraubung	17.20.04
30	Dichtkegel	12.92.29
31	Überwurfmutter	12.92.30
32	Entlüftungsschraube mit Druckbolzen	17.10.40

