

ANLASSLUFT-EINRICHTUNG

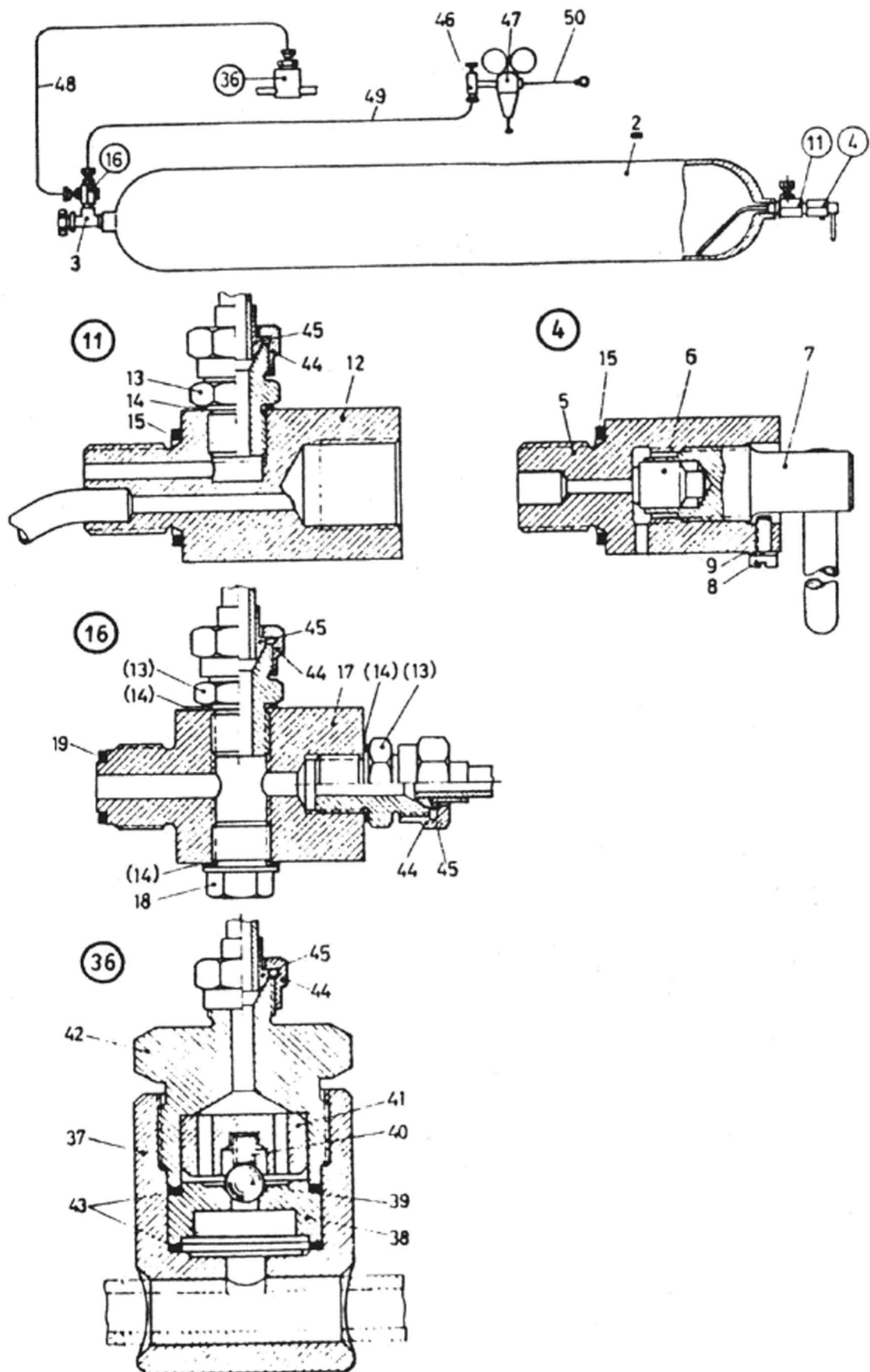

* in Abbildung nicht dargestellt

Pos.	Bezeichnung	NR.
1*	Anlaßluft-Einrichtung	
2	Anlaßluftflasche kompl. mit Pos. 3,4 u.11 für Betriebsdruck bis 250bar	15.01.20
3	Flaschenabsperventil	21.01.15
4	Flaschen-Entwässerung kompl. für Pos.1 ohne Steigrohr	15.10.00
5	Gehäuse ohne Steigrohr für Pos.15.10.00	15.10.11
6	Dichtteil	15.10.13
7	Ventilspindel mit Griff	15.10.14
8	Zylinderschraube AM 4 x 10	15.10.15
9	Federring A 4	17.10.39
11	Zwischenstück mit Steigrohr	15.11.00
12	Gehäuse mit Steigrohr	15.11.01
13	Schraubstutzen	15.15.02
14	Dichtring A 14 x 18 (Kupfer)	3.11.08
15	Dichtring A 22 x 27 (Kupfer)	7.10.11
16	Luftverteiler kompl.	15.15.05
17	Gehäuse	15.15.06
18	Verschuß-Schraube M 14 x 1,5	15.15.03
19	Dichtring A 12 x 18 (Kupfer)	1.11.05
36	Lade-Rückschlagventil kompl.	15.22.00
37	Gehäuse (ohne eingelötete Rohrleitung 16 x 3)	15.22.01
38	Ventilsitz	17.10.41
39	Kugel	17.10.38
40	Feder	17.10.22
41	Kugelfänger	15.22.02
42	Einschraubstutzen	15.22.03
43	Dichtring A 30 x 36 (Kupfer)	1.10.07
44	Überwurfmutter M 16 x 1,5 für Rohr 8mm	3.10.10
45	Dichtkegel	3.10.11
46	Absperrventil siehe unter 21.01.17	
47	Druckminderer siehe unter 26.14.20	
48	vom Anlaßflaschen-Ladeventil zum Luftverteiler	15.23.02
49	vom Luftverteiler zum Absperrventil (Kupferrohr 8 x 2)	15.23.03
50	vom Druckminderer zum Hand-Anlaßventil für Anschluß an Druckminderer	15.23.05

